

1.1

Kreuzklemmverbinder Cross clamps

Bauform / Type KNKE / KNSE

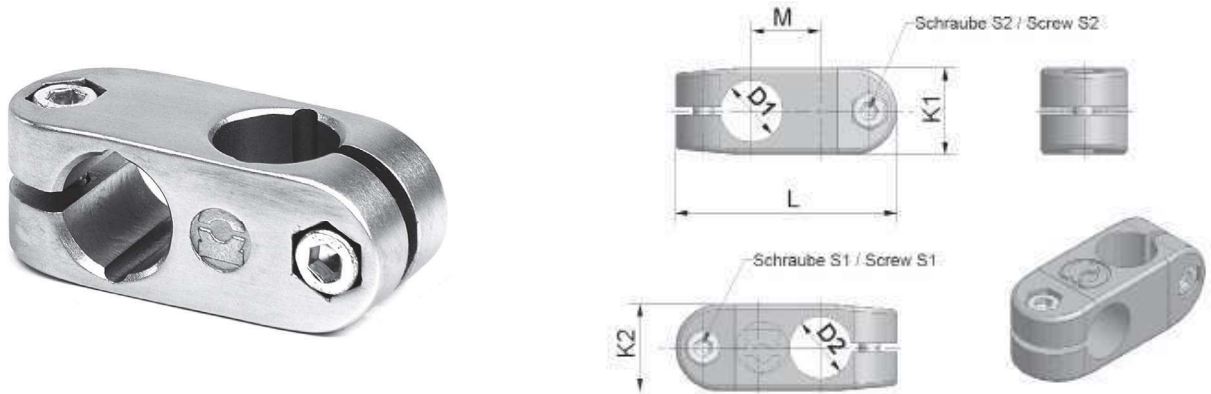

Bauform / Type KNKE

(Angaben beziehen sich auf die Grundausführung / Data belongs to the basic version)

ØD1 / ØD2	K1 / K2	L	M	S1 / S2	Bestellnummer Order number
verfügbare metrische Bohrungsdurchmesser <i>available metric bore hole diameter</i> 12 14 15 16 18 20	25	64	20	M6x16	KNKE D1 D2 2 M 2200

Ausführung in Edelstahl mit matt gestrahlter Oberfläche sowie zwei Innensechskantschrauben DIN 912 und Stopmuttern DIN 985
Version in stainless steel with matt blasted surface, equipped with two socket screws DIN 912 and lock nuts DIN 985

Durchmesser-Kombinationen innerhalb einer Baureihe auf Anfrage möglich / Diameter-combinations within each series are possible on request

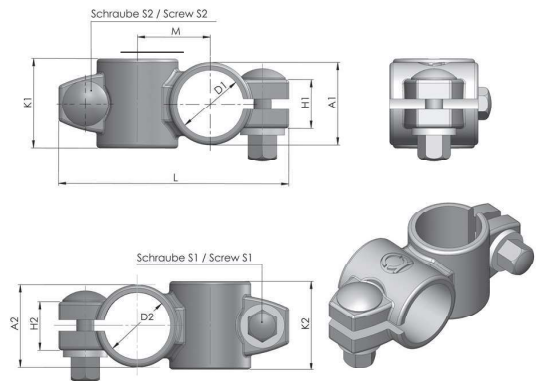

Bauform / Type KNSE-Standard

(Angaben beziehen sich auf die Grundausführung / Data belongs to the basic version)

ØD1/ØD2	A1/A2	H1/H2	K1/K2	L	M	S1/S2	Bestellnummer Order number
verfügbare metrische Bohrungsdurchmesser <i>available metric bore hole diameter</i> 30	37	22	40	104	33	M8x30	KNSE D1 D2 2M HH00
50	60	30	65	150	53	M10x40	KNSE D1 D2 2M HH00

Ausführung in Edelstahl mit matt gestrahlter Oberfläche sowie Schlossschrauben DIN 603, Hutmuttern DIN 917 und Edelstahl-Unterlegscheibe.
Version in stainless steel with matt blasted surface, equipped with carriage bolts DIN 603, cap nuts DIN 917 and stainless steel washer.

Bauform / Type KNSE geschützte Version / protected version

(Angaben beziehen sich auf die Grundausführung / Data belongs to the basic version)

ØD1/ØD2	A1/A2	H1/H2	K1/K2	L	M	S1/S2	Bestellnummer Order number
verfügbare metrische Bohrungsdurchmesser <i>available metric bore hole diameter</i> 30	37	22	40	104	33	M8x35	KNSE D1 D2 2M HH 00-D
50	60	30	65	150	53	M10x45	KNSE D1 D2 2M HH 00-D

Ausführung in Edelstahl mit matt gestrahlter Oberfläche sowie Schlossschrauben DIN 603, Hutmuttern DIN 917 und Edelstahl-Unterlegscheibe sowie 2 Kunststoff-Unterlegscheiben und 1 Silikon Dichtring / Version in stainless steel with matt blasted surface, equipped with carriage bolts DIN 603, cap nuts DIN 917 and stainless steel washer; plastic washers and silicone sealing gasket